

DYPLOM 2020

EWA ROSTOJEK

II PRACOWNIA SZKŁA UŻYTKOWEGO

PROWADZĄCY: DR HAB. BEATA MAK-SOBOTA

ASYSTENT: JUSTYNA ŻAK

II PRACOWNIA SZKŁA ARTYSTYCZNEGO

PROWADZĄCY: DR DAGMARA BIELECKA

ASYSTENT: MAGDALENA WODARCZYK

WISZĄCE OGRODY – KOLEKCJA WAZONÓW

II PRACOWNIA SZKŁA UŻYTKOWEGO

PROMOTOR: DR HAB. BEATA MAK-SOBOTA

ZAŁOŻENIA PROJEKTOWE

- WAZON WISZĄCY
- ŁATWOŚĆ UŻYTKOWANIA
- CIEKAWA FORMA
- MOŻLIWOŚĆ ARANŻACJI KOMPOZYCJI FLORYSTYCZNYCH
- MIEJSCE: PRZESTRZEŃ MIESZKALNA ORAZ PUBLICZNA,
NA PRZYKŁAD: RESTAURACJA, LOBBY HOTELOWE, BIURO

„WISZĄCE OGRODY – KOLEKCJA WAZONÓW” TO PROJEKT SKŁADAJĄCY SIĘ ZE SZKLANYCH ORGANICZNYCH FORM WYKONANYCH TECHNIKĄ DMUCHANIA SZKŁA Z TZW. WOLNEJ RĘKI, CO SPRAWIA, ŻE KAŻDY Z WAZONÓW JEST NIEPOWTARZALNY. DO ZAWIESZENIA WAZONÓW W PRZESTRZENI SŁUŻĄ TAŚMY I KARABINKI WYKORZYSTYWANE DO WSPINACZKI GÓRSKIEJ. POŁĄCZENIE SZKŁA Z TEKSTYLNymi TAŚMAMI POZWOLIŁO NA WPROWADZENIE DO PROJEKTU CIEKAWEGO I NIEOCZYWISTEGO ELEMENTU FUNKcjONALNEGO, KTÓRY JEDNOCZEŚNIE JEST ESTETYCZNY I SPRAWIA, ŻE WAZONY MOŻNA ZAADAPTOWAĆ DO WIELU WNĘTRZ.

RÓŻNICE W STYLISTYCE CZY WYSTROJU POMIESZCZEŃ, JAK RÓWNIEŻ ICH WYSOKOŚCI, GDZIE ZNALEŻĆ MIAŁBY SIĘ WAZON, WYMAGAŁ OPRACOWANIA SYSTEMU, KTÓRY BYŁBY WYGODNY DLA UŻYTKOWNIKA ORAZ DAJĄCY MOŻLIWOŚĆ REGULOWANIA WYSOKOŚCI WIESZANIA. MOŻLIWYM BYŁO UŻYCIĘ RÓŻNYCH MATERIAŁÓW – METALOWYCH PRĘTÓW, SZNURÓW, JEDNAK OSTATECZNIE ZDECYDOWAŁAM SIĘ NA WYTRZYMAŁĄ, MATERIAŁOWĄ TAŚMĘ. SAMA CZYNNOŚĆ ZAKŁADANIA WAZONU POWINNA BYĆ JAK NAJMNIEJ PROBLEMATYCZNA DLA UŻYTKOWNIKA, DLATEGO STARAŁAM SIĘ ZNALEŻĆ NAJBARDZIEJ OPTYMALNE ROZWIĄZANIE.

SYSTEM WIESZANIA SKŁADA SIĘ Z DWÓCH TAŚM – JEDNEJ ZAKOŃCZONEJ METALOWYM KÓŁKIEM I KARABIŃCZYKIEM, WIESZANEJ NA HAKU POD SUFITEM. TEN ELEMENT DEFINIUJE WYSOKOŚĆ, NA JAKIEJ WAZON JEST UMIESZCZONY. DRUGA TAŚMA, ZAKOŃCZONA METALOWYMI KÓŁKAMI, WŁOŻONA DO ŚRODKA WAZONU, SŁUŻY DO ZAWIESZENIA GO NA KARABIŃCZYKU, KTÓRY NASTĘPNIE ZOSTAJE ZAKRĘCONY, CO SPRAWIA, ŻE WAZON WISI BEZ RYZYKA UPADKU. ROZWIĄZANIE TO UMOŻLIWIA RÓWNIEŻ BEZPIECZNE I ŁATWE ŚCIĄGNIĘCIE WAZONU W RAZIE POTRZEBY WYMIANY WODY CZY CAŁEJ KOMPOZYCJI KWIATOWEJ.

DODATKOWYM ATUTEM TEGO SYSTEMU JEST UŻYCIĘ MATERIAŁOWEJ TAŚMY, KTÓRĄ MOŻNA DOBRAĆ DO STYLU POMIESZCZENIA, TAK BY WAZON BYŁ SPÓJNYM, CZY TEŻ ODPOWIEDNIO DOBRANYM, ELEMENTEM WYSTROJU. PONADTO KONTEKST JEJ PIERWOTNEGO PRZEZNACZENIA DO WSPINACZKI GÓRSKIEJ, TAK JAK METALOWYCH ELEMENTÓW M.IN. KARABIŃCZYKÓW, SPRAWIA, ŻE WAZONY STAJĄ SIĘ WISZĄCYMI OGRODAMI ODPOWIEDNIO ZABEZPIECZONYMI POD WZGLĘDEM BEZPIECZEŃSTWA I SĄ ORYGINALNYM SPOSOBEM PREZENTOWANIA KWIATÓW I ROŚLIN WE WNĘTRZACH STANOWIĄC W NICH WAŻNY AKCENT ICH ARANŻACJI.

„WISZĄCE OGRODY” TO KOLEKCJA OFERUJĄCA NIEPOWTARZALNY DESIGN POPRZEZ ZASTOSOWANĄ TECHNIKĘ DMUCHANIA SZKŁA I METODĘ ZAWIESZANIA, KTÓRA WIELE MOŻLIWOŚCI ARANŻACJI KOMPOZYCJI KWIATOWYCH.

RYSUNKI TECHNICZNE

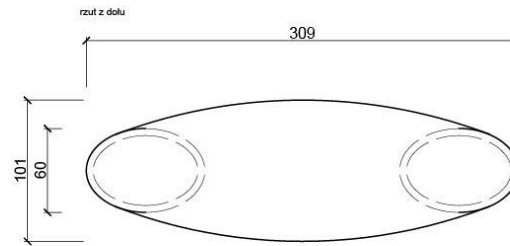

widok bok

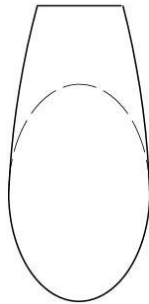

widok front

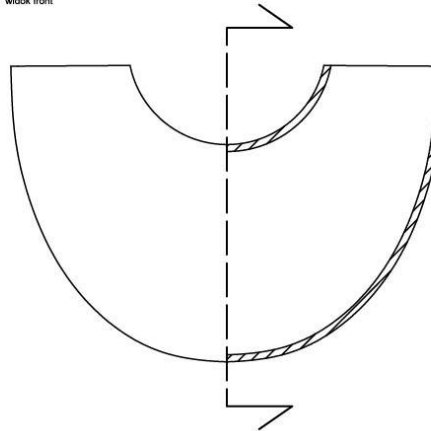

przerój

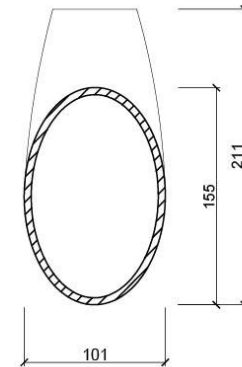

rzut z góry

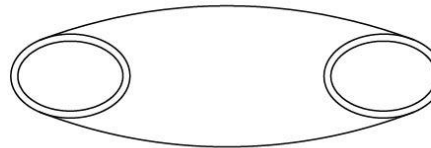

ASP	Wazon wiszący ścienny	1:2
Pracownia Szkoły Licealnego	Ewa Rostojek	25.01.2020r.

RYSUNKI TECHNICZNE

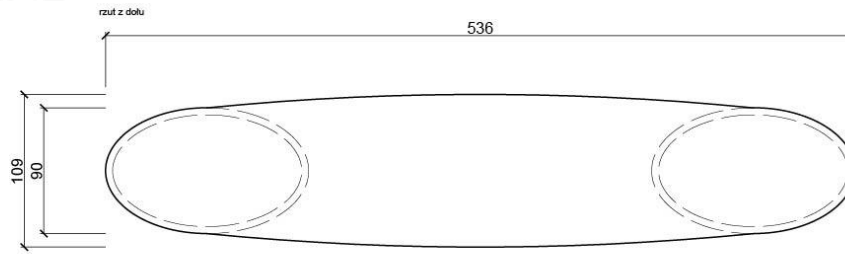

widok bok

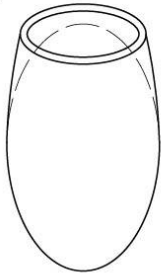

widok front

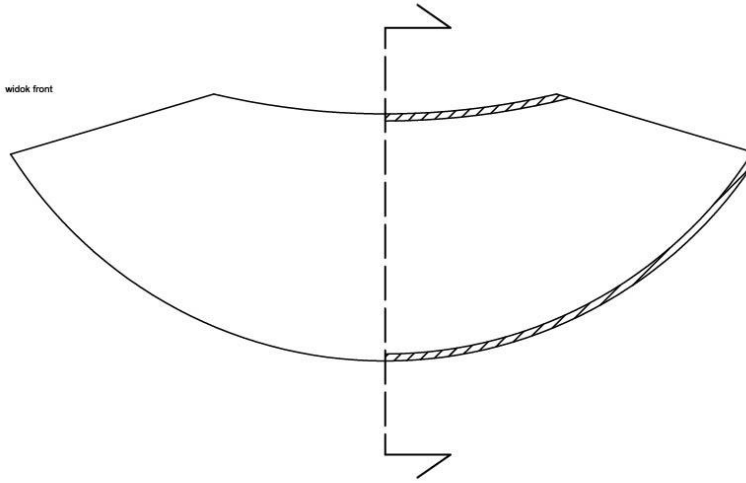

przerój

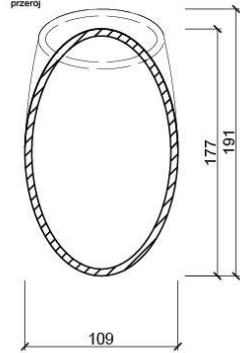

rzut z góry

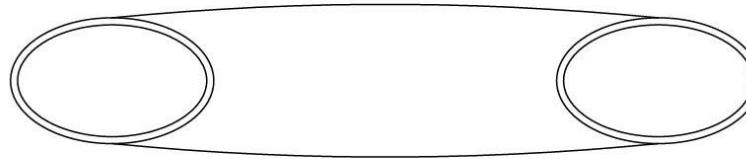

ASP	Wazon wiszący sufitowy 1	1:2
Pracownia Szkoła Lubuskiego	Ewa Rostojek	25.01.2020r.

RYSUNKI TECHNICZNE

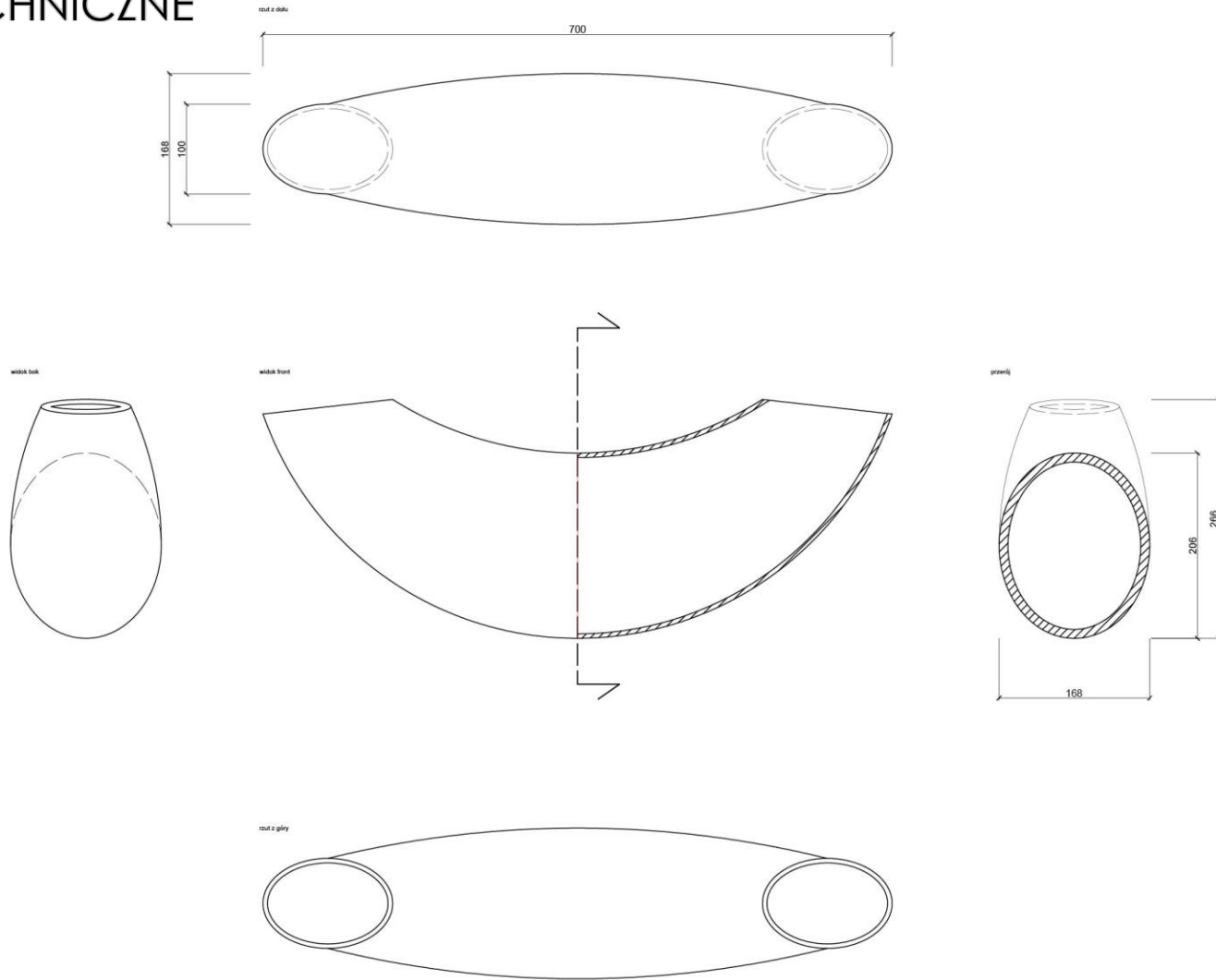

RYSUNKI TECHNICZNE

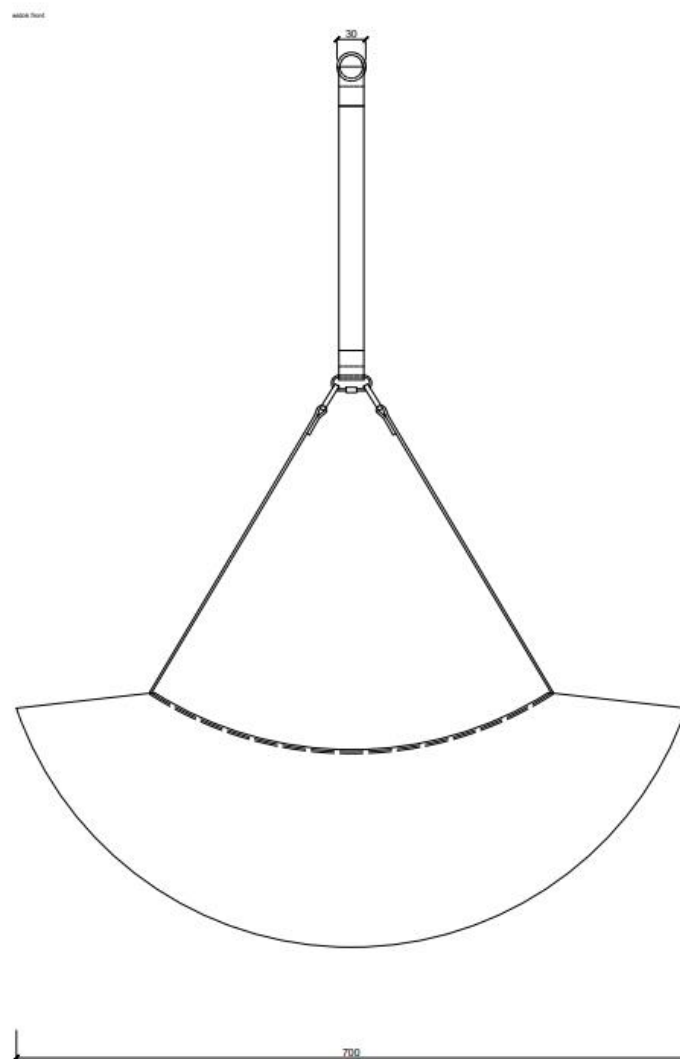
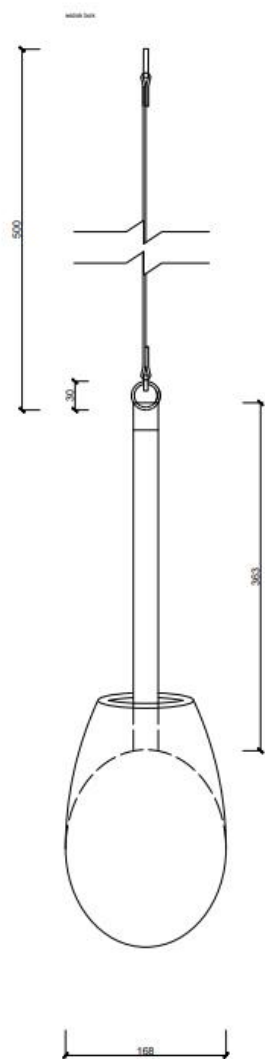

RYSUNKI TECHNICZNE

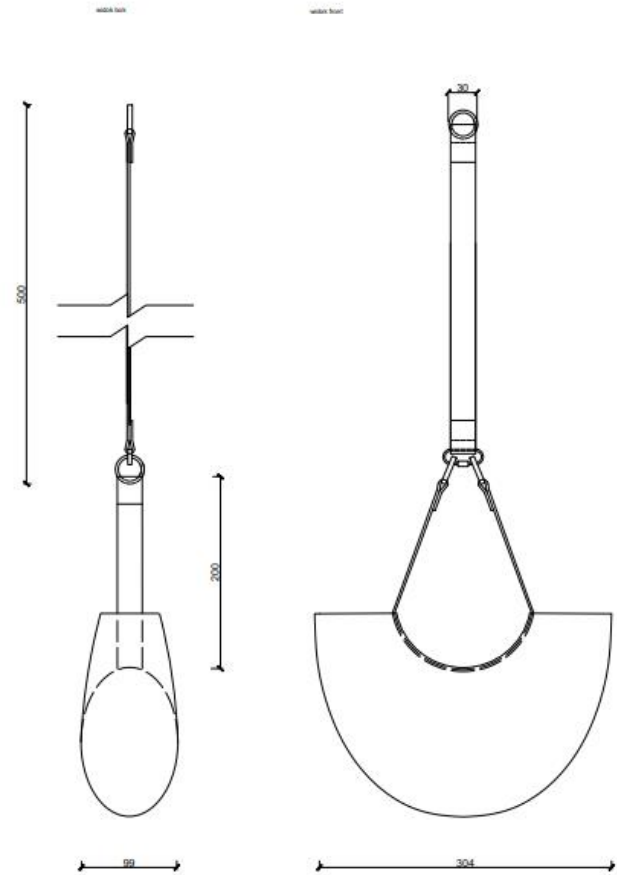
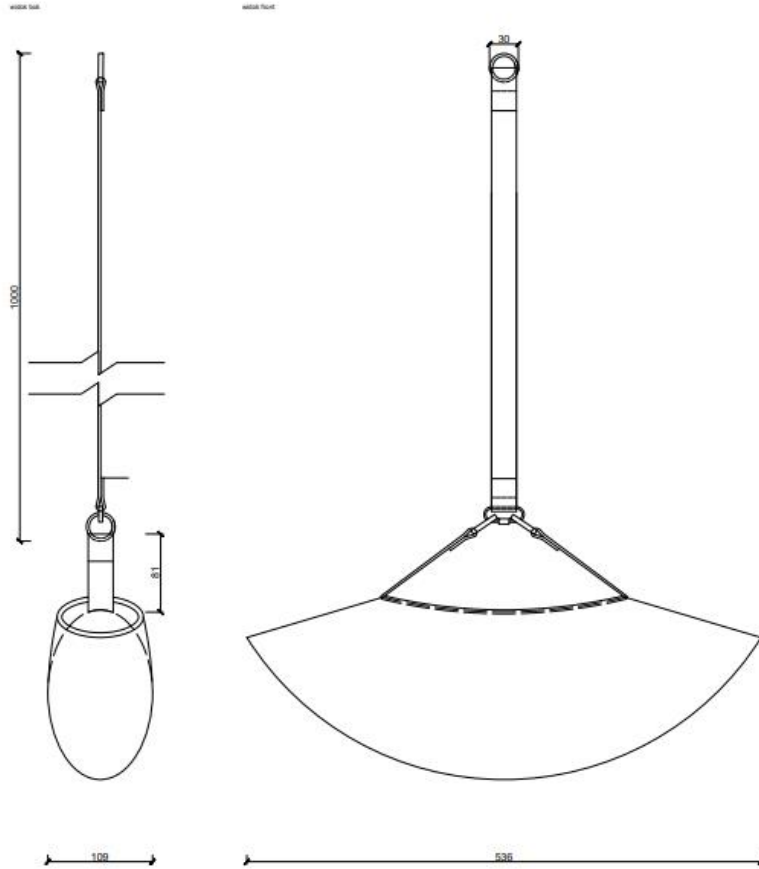

DOKUMENTACJA FOTOGRAFICZNA



DOKUMENTACJA FOTOGRAFICZNA









DOKUMENTACJA FOTOGRAFICZNA





Wiszące ogrody - kolekcja wazonów

ASP im. E. Geozerta ul. Wrocławiu, Udział Ceramiki i Szkła
Dyplom Inżynierski 2019 / 2020, Ewa Rostkiewicz
Pracownia Szkła Użytkowego, Projektor: dr hab. Beata Mak-Sobota





Wiszące ogrody - kolekcja wazonów

Jedną z kolekcji „Wazonów” które zdobyła umiarkowanie czytelnicy to jest serię praktycznych wykonanych pomieszczenia. Projekt składa się ze szeregów organicznych form „Wazonów” techniki drucianego szkieletu i szkieletu z tworzywa sztucznego. Do zawieszania „Wazonów” w przestrzeni służą taśmy i karabinki „Wazonów” wykorzystywane do wspierania górskich, „Wazonów” szkieletu z tworzywa sztucznego i szkieletu z tworzywa sztucznego. Funkcjonalnego, który jest nie tylko estetyczny i stylowy, ale „Wazonów” można zaadaptować do wielu wnętrz. „Wieszące ogrody” to kolekcja oferująca niepowtarzalny design poprzez zastosowanie techniki drucianego szkieletu w połączeniu z osprzętem górskim, która daje wiele możliwości aranżacji kompozycji surowych z racy rozważania sposobu ich zastosowania.



ZABURZENIE – INSTALACJA ZE SZKŁA

II PRACOWNIA SZKŁA ARTYSTYCZNEGO
PROMOTOR: DR DAGMARA BIELECKA

WPŁYW ZABURZEŃ NA ŻYCIE

„ZABURZENIE – INSTALACJA ZE SZKŁA” SKŁADA SIĘ Z PIĘCIU SZKLANÝCH OKRĘGÓW ZAMOCOWANYCH NA KONSTRUKCJI ZE STALI NIERDZEWNEJ, UMOŻLIWIAJĄCEJ RUCH WAHADŁOWY POSZCZEGÓLNYCH ELEMENTÓW INSTALACJI. SWOJĄ PRACĄ CHCIAŁAM ZOBRAZOWAĆ ZABURZENIE RYTMU, KTÓRE JEST METAFORĄ STANU ŻYCIA OSÓB ZMAGAJĄCYCH SIĘ Z CHOROBYMI PSYCHICZNYMI.

„ZABURZENIE — INSTALACJA ZE SZKŁA” SKŁADA SIĘ Z PIĘCIU SZKLANYCH OKRĘGÓW ZAMOCOWANYCH NA KONSTRUKCJI ZE STALI NIERDZEWNEJ, UMOŻLIWIAJĄCEJ RUCH WAHADŁOWY POSZCZEGÓLNYCH ELEMENTÓW INSTALACJI. SWOJĄ PRACĄ CHCIAŁAM ZOBRAZOWAĆ ZABURZENIE RYTMU, KTÓRE JEST METAFORĄ STANU ŻYCIA OSÓB ZMAGAJĄCYCH SIĘ Z CHOROBAМИ PSYCHICZNYMI.

WNIKLIWIE OBSERWUJĘ LUDZI, ICH ZACHOWANIA, PROPORCJE CIAŁA, GESTY. CIAŁO MÓWI WIELE O CZŁOWIEKU, JEDNAK NAJBARDZIEJ FASCYNUJĄCY JEST UMYŚŁ, KTÓRY TO CIAŁO ZAMIESZKUJE. SFERA PSYCHIKI JEST DLA MNIE BARDZO INTERESUJĄCA, TO, DLACZEGO CHOĆ JESTEŚMY DO SIEBIE PODOBNI, ZACHOWUJEMY SIĘ ZUPEŁNIE INACZEJ, MAMY RÓŻNE CHARAKTERY I NA RÓŻNE SPOSOBY ODBIERAMY OTACZAJĄCY NAS ŚWIAT. PORZĄDKUJEMY GO, PODAŻAMY PRZEZ ŻYCIE WYBRANĄ PRZEZ NAS DROGĄ. PRZEŻYWAMY WZLOTY I UPADKI. NIE KAŻDY RADZI SOBIE Z UPADKAMI TAK SAMO — BYWAJĄ ONE PRZYCZYNĄ ZABURZEŃ PSYCHICZNYCH. WYBRAŁAM JE JAKO TEMAT PRACY MAGISTERSKIEJ, PONIEWAŻ SĄ ONE W MNIEJSZYM LUB WIĘKSZYM STOPNIU CZĘŚCIĄ NASZEGO ŻYCIA, A WCIAŻ POZOSTAJĄ TEMATEM TABU.

KIEDY ZACZĘŁAM ZAGŁĘBIAĆ SIĘ W TEMAT ZABURZEŃ, ICH SKUTKÓW, PRZYCZYŃ, ZACZĘŁAM ZASTANAWIAĆ SIĘ JAK PRZEŁOŻYĆ CHOROBE NA PRACĘ ARTYSTYCZNĄ. ZABURZENIE Z DEFINICJI JEST CZYMŚ WADLIWYM, JEST BRAKIEM CZEGOŚ. POSTANOWIŁAM STWORZYĆ KOMPOZYCJĘ ZE SZKLANYCH OKRĘGÓW. KSZTAŁT KOŁA JEST UWAŻANY ZA SYMBOL MIĘDZY INNYMI DOSKONAŁOŚCI, HARMONII, RÓWNOWAGI. PODCZAS TWORZENIA KONCEPCJI ROZWAŻAŁAM POKAZANIE TEGO PROBLEMU POPRZEZ DEFORMACJĘ ELEMENTU KOMPOZYCJI, WPROWADZENIE KOLORU CZY ODSTAJĄCE OD RESZTY UŁOŻENIE, JEDNAK OSTATECZNIE ZDECYDOWAŁAM SIĘ NA ZOBRAZOWANIE CHORÓB PSYCHICZNYCH POPRZEZ ZABURZENIE RYTMU KOMPOZYCJI. ŻYCIE OBFITUJE W RYTM — SERCE BIJE W OKREŚLONYM TEMPIE, PŁUCA POBIERAJĄ POWIETRZE CO KILKANAŚCIE SEKUND. RÓWNIEŻ CZAS AKTYWNOŚCI ORGANIZMU JEST DETERMINOWANY PRZEZ CYKLICZNĄ ZMIANĘ DNIA W NOC, PÓR ROKU. ZABURZENIE PSYCHICZNE ZAKŁÓCA RYTM ŻYCIA CODZIENNEGO — ZABIERA SEN, ENERGIĘ I ZNIECHĘCA DO PODEJMOWANIA ZWYKŁYCH CZYNNOŚCI ŻYCIOWYCH.

ABY WPRAWIĆ MOJĄ INSTALACJĘ W RUCH POTRZEBOWAŁAM ODPOWIEDNIEGO MECHANIZMU. ZAMONTOWANIE ELEMENTÓW NA PROFILU STALOWYM POZWOLIŁO NA STABILIZACJĘ CAŁEJ KOMPOZYCJI. RUCH WAHADŁOWY SZKLANEGO OKRĘGU ZAWIESZONEGO NA PRĘCIE STALOWYM ZAPEWNIŁO ŁOŻYSKO, ZAMOCOWANE W RAMIE WYKONANEJ Z MATERIAŁU HDL, WYCIĘTEGO NA WYMIAR W OBRABIARCE CNC. NA STALOWYM SZKIELECIU ZAMONTOWAŁAM SZKLANE OKRĘGI, WYKONANE W TECHNICIE STAPIANIA SZKŁA W FORMIE, SZLIFOWANE I POLEROWANE.

SWOJĄ PRACĄ PRAGNĘ POKAZAĆ, ŻE ZABURZENIE PSYCHICZNE WYTRĄCA CZŁOWIEKA Z JEGO ZDROWEGO RYTMU FUNKCJONOWANIA. NIE PRZEKRĘŚLA GO JEDNAK JAKO JEDNOSTKI - POTRZEBA EMPATII, ZROZUMIENIA I OTWORZENIA SIĘ NA JEGO PROBLEMY, BY UŁATWIĆ MU POWRÓT DO RÓWNOWAGI.

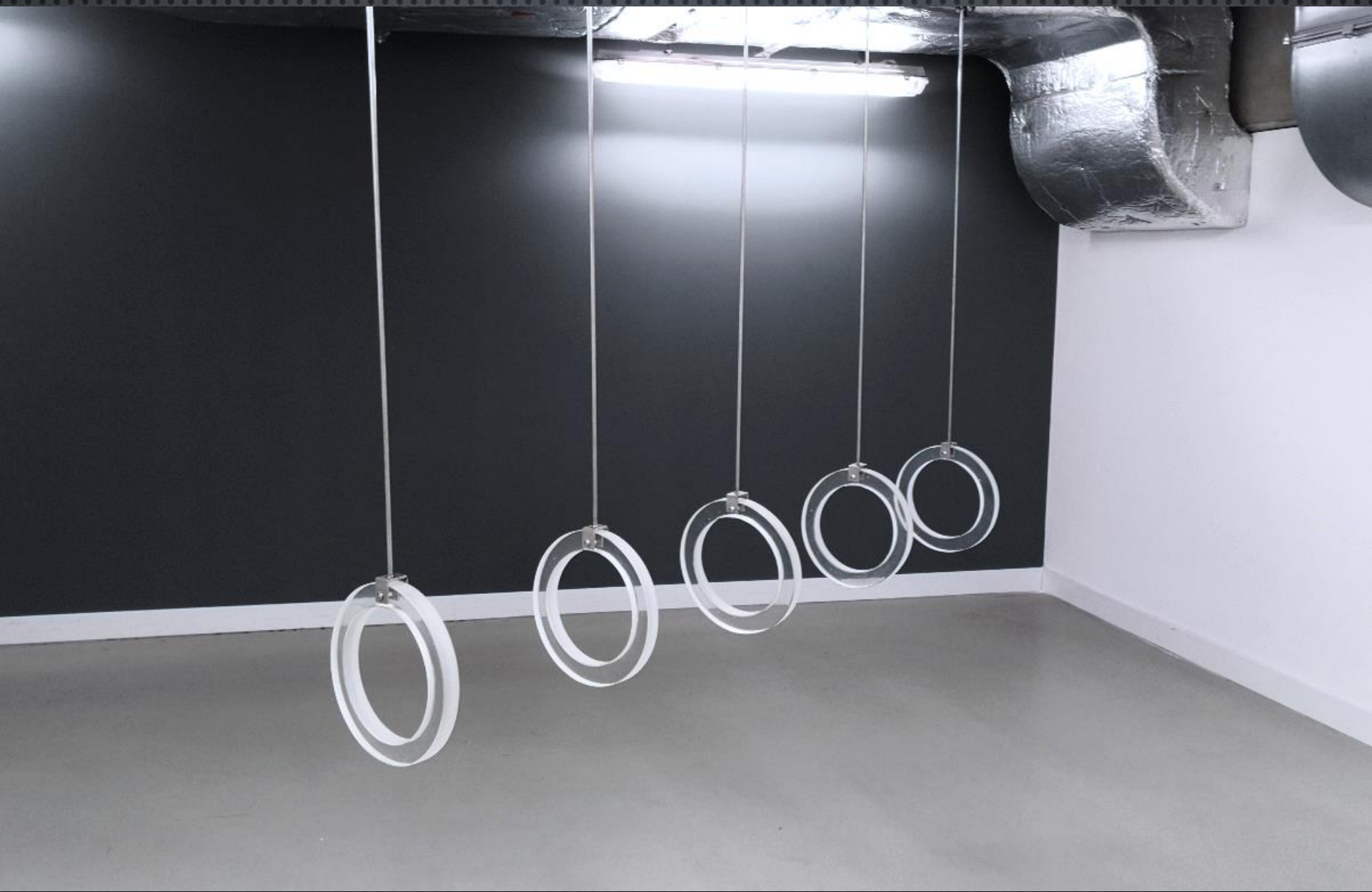

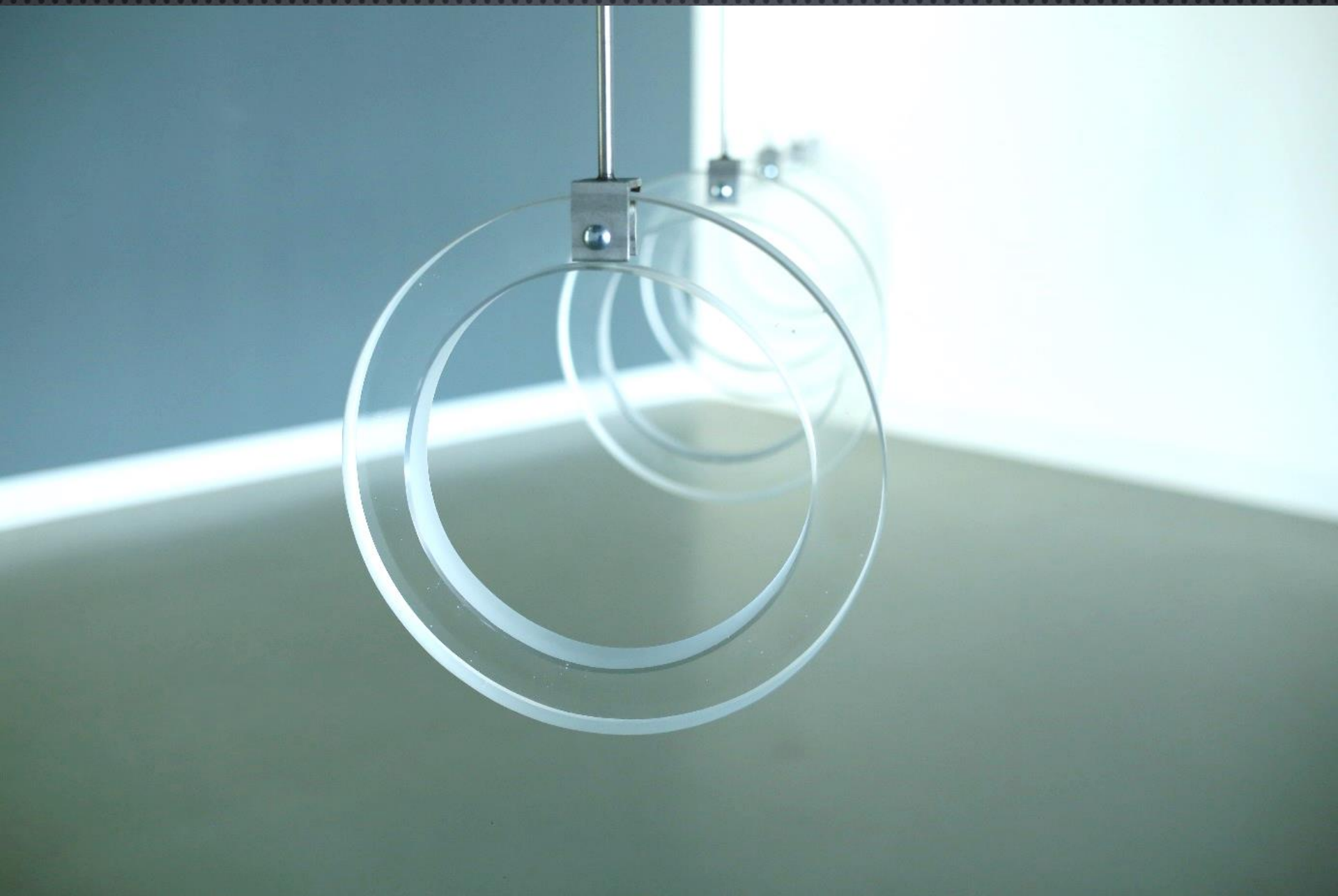

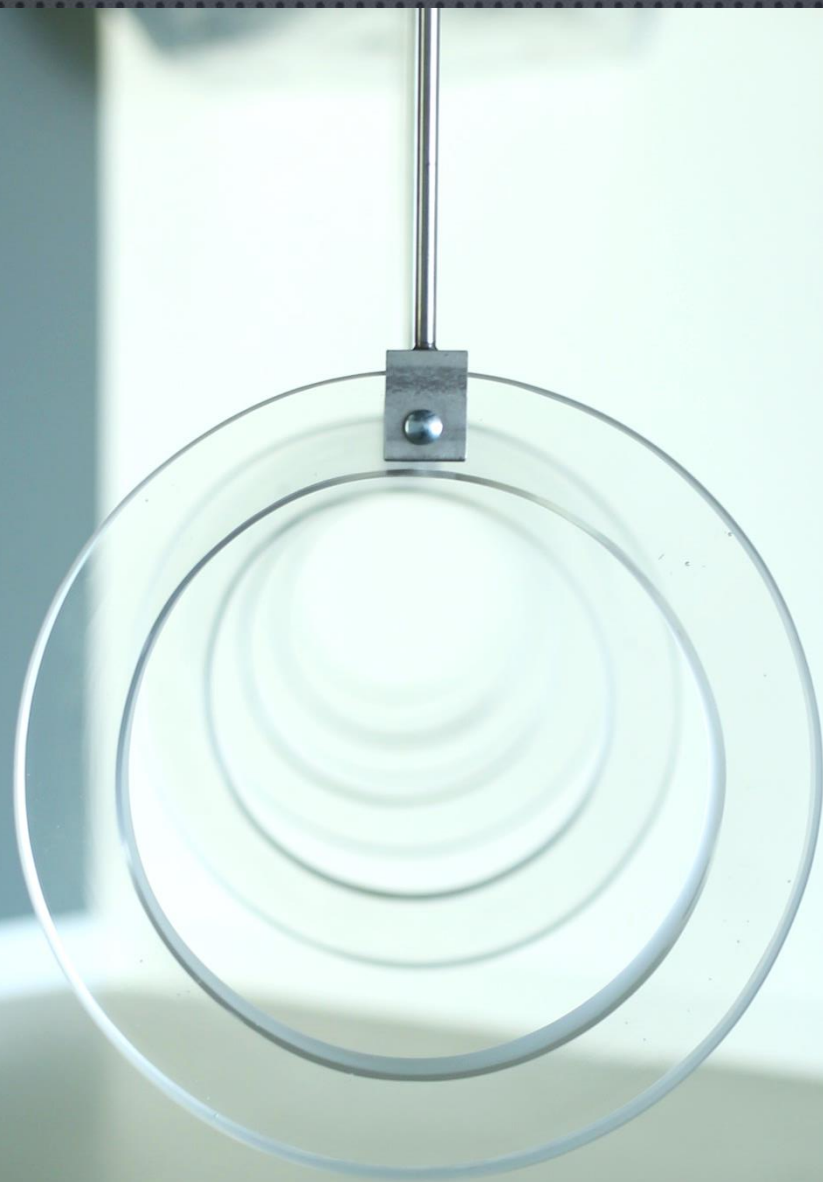







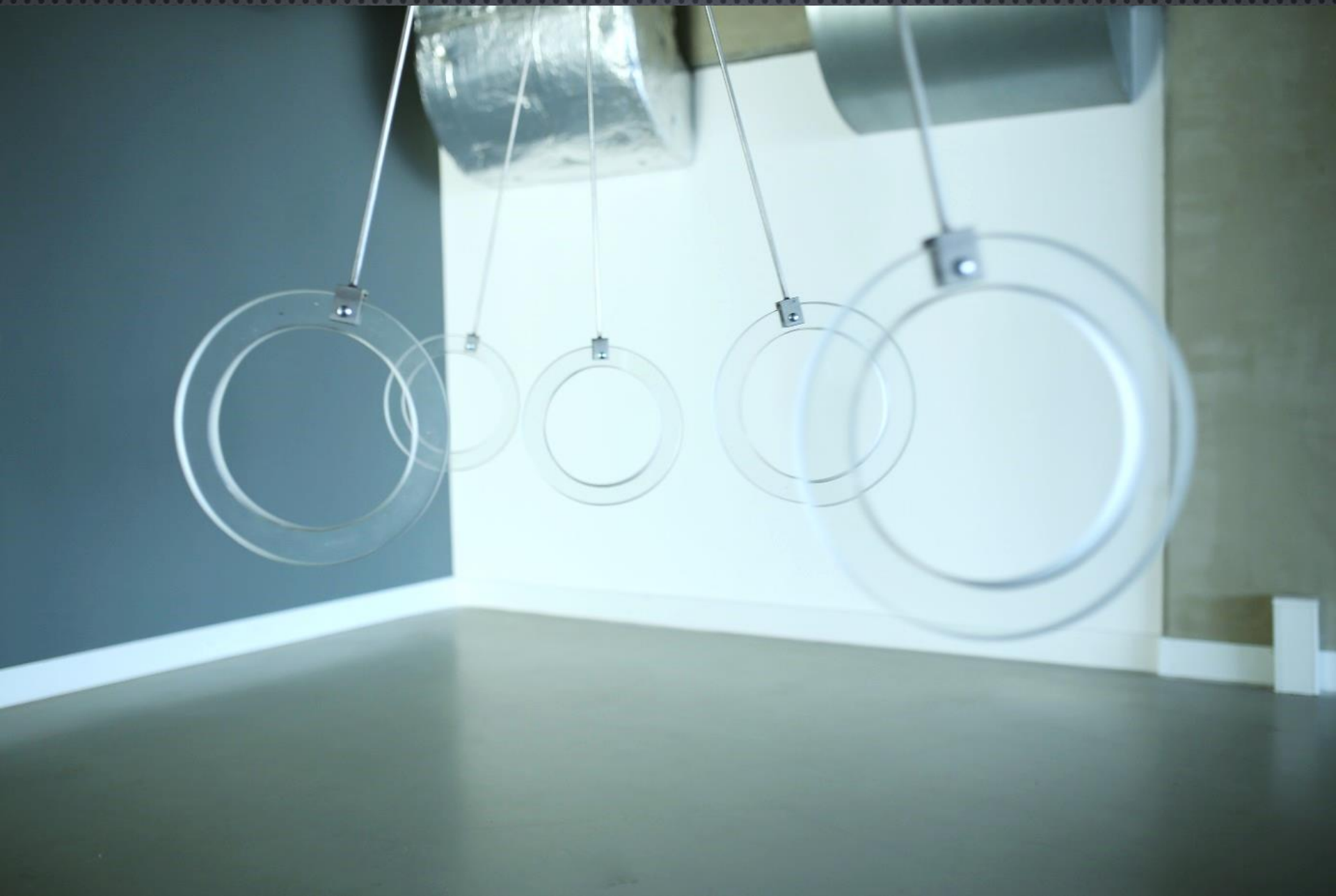



ZABURZENIE

